

OM 3755

OUTILS DE POSE ET DEPOSE DE RESSORTS ARBRE INTERMEDIAIRE PSA/BMW

PSA/BMW INTERMEDIATE SHAFT SPRING
INSTALLATION AND REMOVAL TOOLS



**ATTENTION**

Avant de retourner ce produit pour quelque raison qu'il soit (problème d'installation, consignes d'utilisation, panne, problème de fabrication...), merci de nous contacter.

Contact :

Vous pouvez nous joindre par mail à sav@clas.com ou bien au 04 79 72 92 80 ou encore vous rendre directement sur notre site clas.com

Si vous avez changé d'avis concernant votre achat, veuillez retourner ce produit avant d'essayer de l'installer.

WARNING

Before returning this product for any reason (installation problem, instructions for use, breakdown, manufacturing problem...), please contact us.

Contact :

You can reach us by mail sav@clas.com or by phone +33(0)4 79 72 69 18 or go directly to our website clas.com

If you have changed your mind regarding your purchase, please return this product before you attempt to install it.

DESCRIPTION

Outil spécialement conçu pour la pose et dépose des ressorts de pression d'arbre à cames.

Affectations :

BMW/MINI : Mine one, Clubman, Clubvan, Countryman, Coupe, Paceman, Roadster

PSA : C3, C3 Picasso, C4, C4 Picasso, C5, DS3, DS4, DS5, 207, 208, 2008, 3008, 508, 5008, RCZ

Codes moteurs :

BMW/MINI : N12 , N16 , N18

PSA : EP6 , EP6CDT

Codes OEM :

0197-3B1 , 0197-3B2 , 11 9 570 , 11 9 571 , 11 9 572 , 11 9 573

UTILISATION

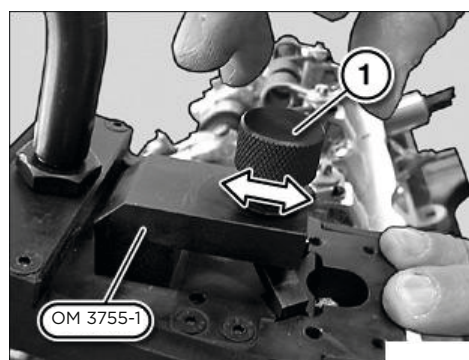
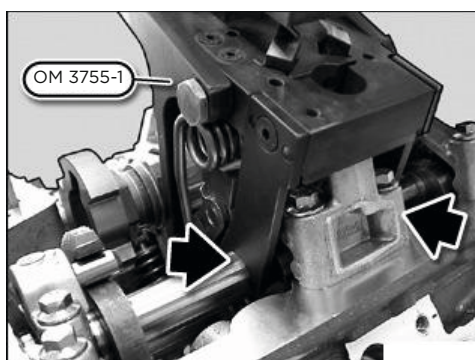
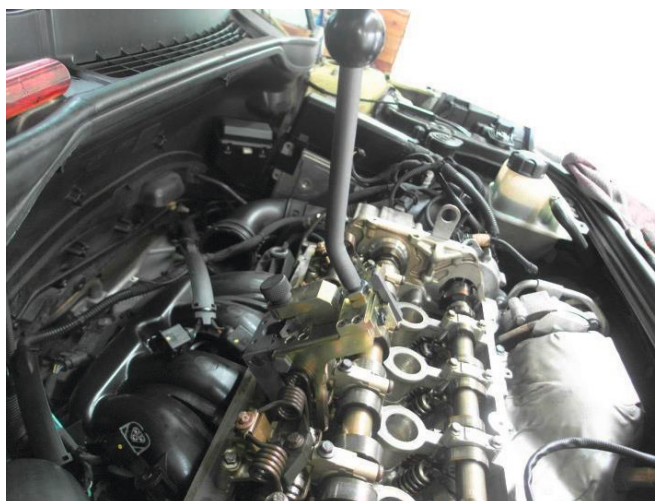

Positionner OM 3755-1 sur le support de palier de l'arbre d'équilibrage de manière à ce qu'il repose sur l'arbre intermédiaire (voir les flèches).

Régler l'arbre excentrique (1) à la levée minimale si nécessaire.

Serrer le ressort de rappel de l'accélérateur avec la vis moletée (1).

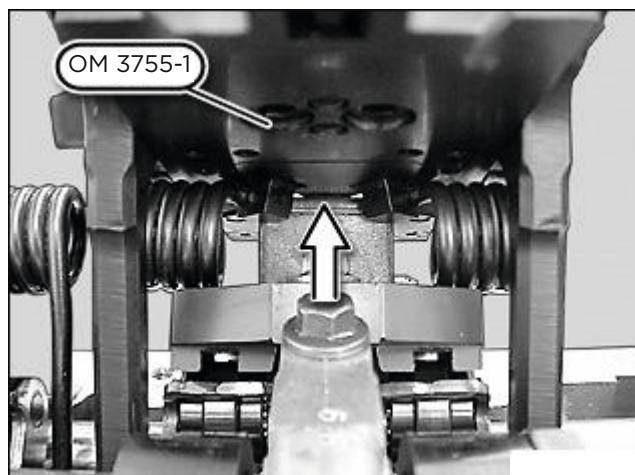

Ressort de rappel de l'accélérateur à outil spécial
OM 3755-1, faire attention à au bon
positionnement (voir flèche).

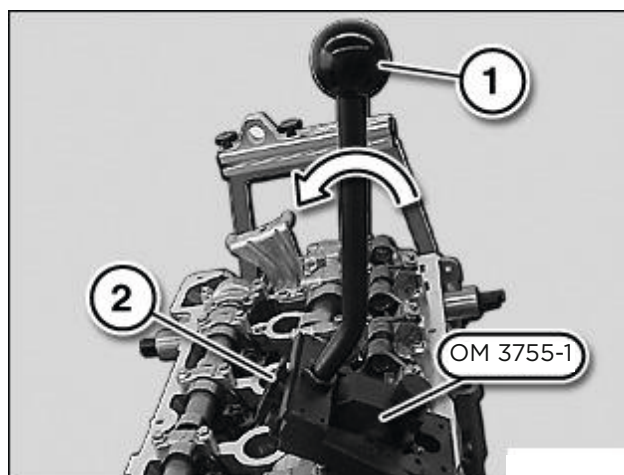

Pousser le levier (1) dans le sens de la
flèche à OM 3755-1 jusqu'à ce que le
de sécurité (2) s'enclenche au niveau de
OM 3755-1.

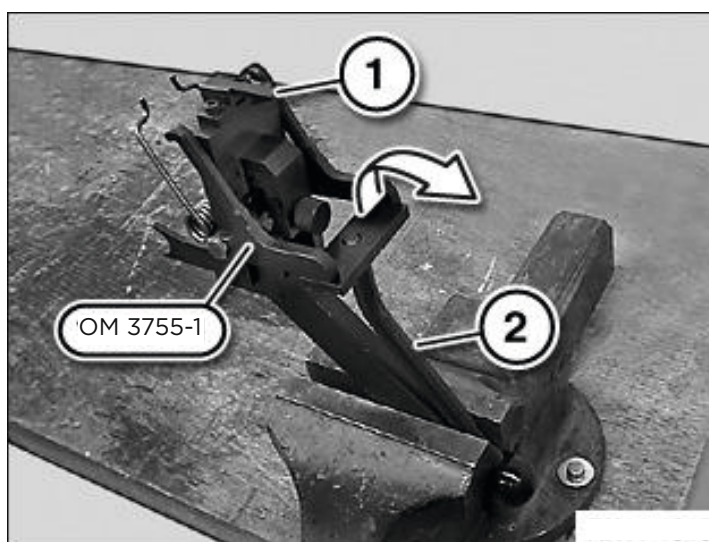

Avertissement !
Risque de blessure ! sur le ressort de rappel de
l'accélérateur des gaz.
Libérer le crochet de sécurité (1) au niveau de OM
3755.
Relâcher le levier (2) dans le sens de la flèche.
Desserrer la vis moletée (1) dans le direction de la
flèche.

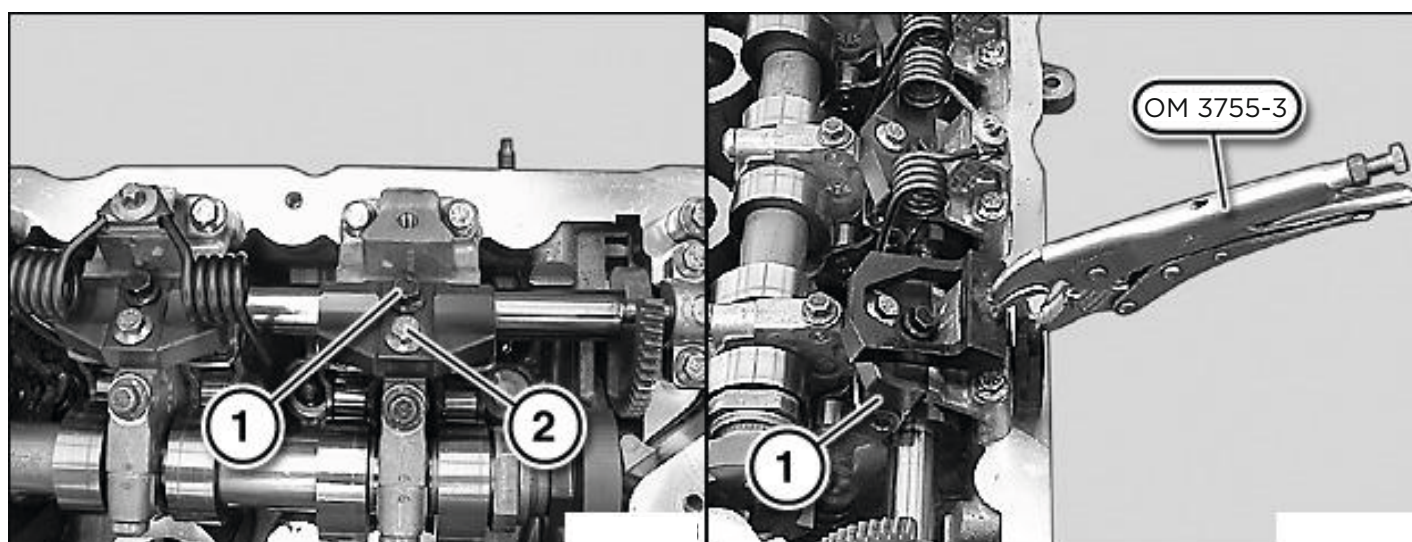
**Note d'installation :**

S'assurer que les galets du levier intermédiaire sont correctement guidés sur/dans le bloc de guidage.

Installer le bloc de guidage.

Insérer la vis de fixation (1).

Insérer la vis (2).

Serrer les vis (1 et 2) à 5 Nm.

Dévisser les vis (1 et 2) en arrière de 90°.

Bloc de guidage de pré-tension (1) avec outil spécial OM 3755-3.

DESCRIPTION

Specially designed tool for installing and removing camshaft pressure springs.

Assignments :

BMW/MINI: Mine one, Clubman, Clubvan, Countryman, Coupe, Paceman, Roadster

PSA: C3, C3 Picasso, C4, C4 Picasso, C5, DS3, DS4, DS5, 207, 208, 2008, 3008, 508, 5008, RCZ

Engine codes :

BMW/MINI : N12 , N16 , N18

PSA : EP6 , EP6CDT

OEM codes :

0197-3B1 , 0197-3B2 , 11 9 570 , 11 9 571 , 11 9 572 , 11 9 573

UTILISATION

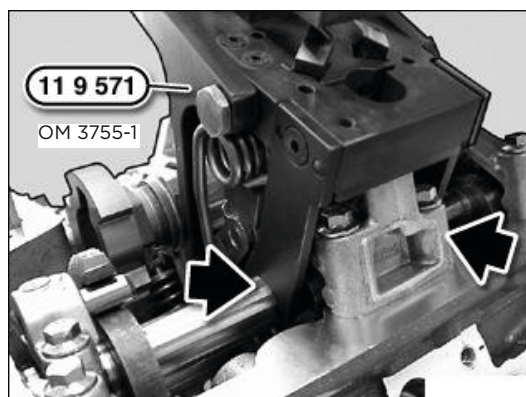
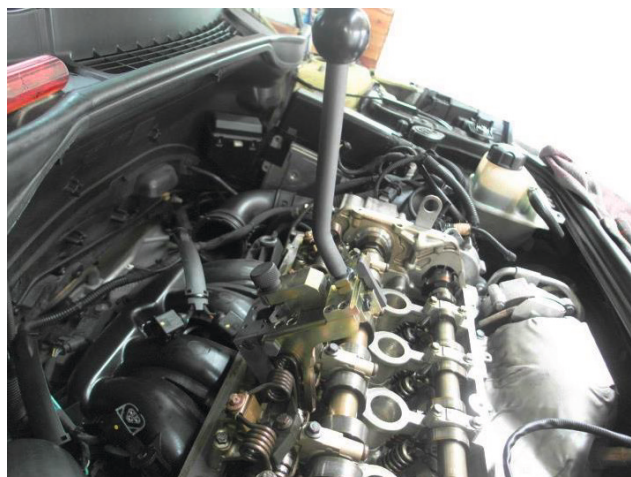

Position OM 3755-1 at bearing support of counterbalance shaft so that it is resting on intermediate shaft (see arrows).

Set eccentric shaft (1) to minimum lift if necessary.

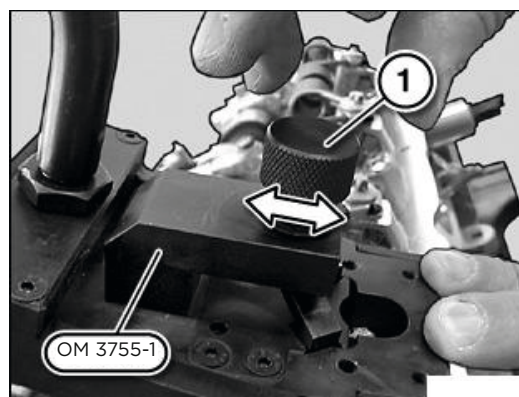

Clamp throttle return spring with knurled screw (1).

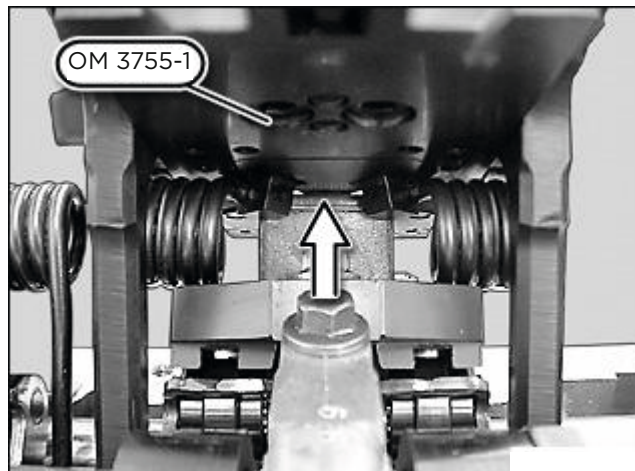

Throttle return spring at special tool OM 3755-1, pay attention to correct seating (see arrow).

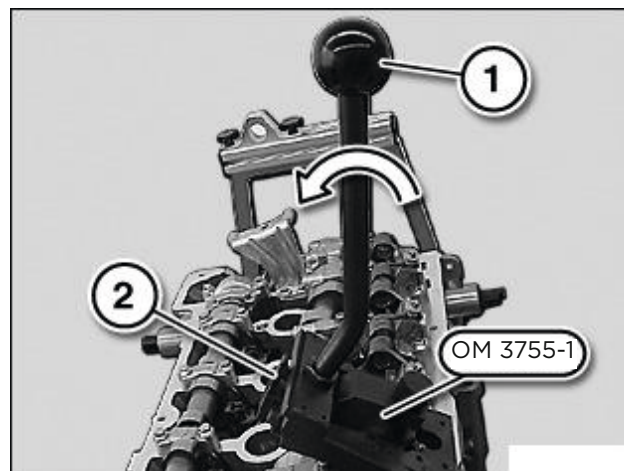

Push lever (1) in direction of arrow at OM 3755-1 until the safety hook (2) engages at the OM 3755-1.

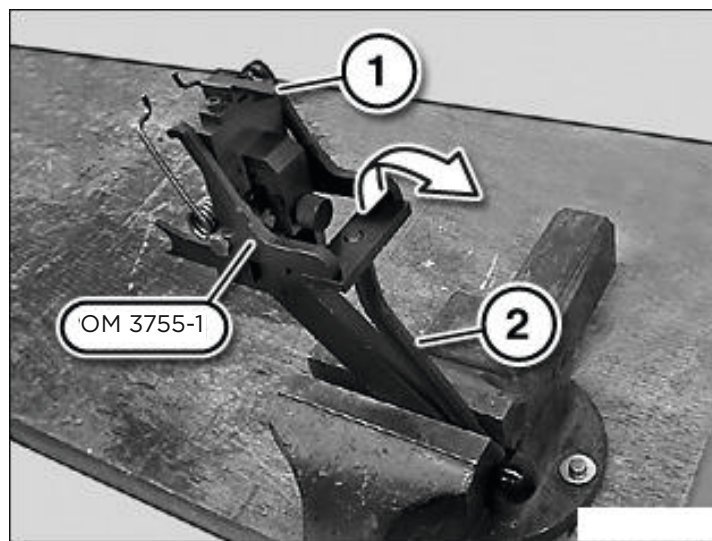

Warning!
Danger of injury! at throttle return spring.
Release safety hook (1) at OM 3755.
Release lever (2) in direction of arrow.
Release knurled screw (1) in direction of arrow.

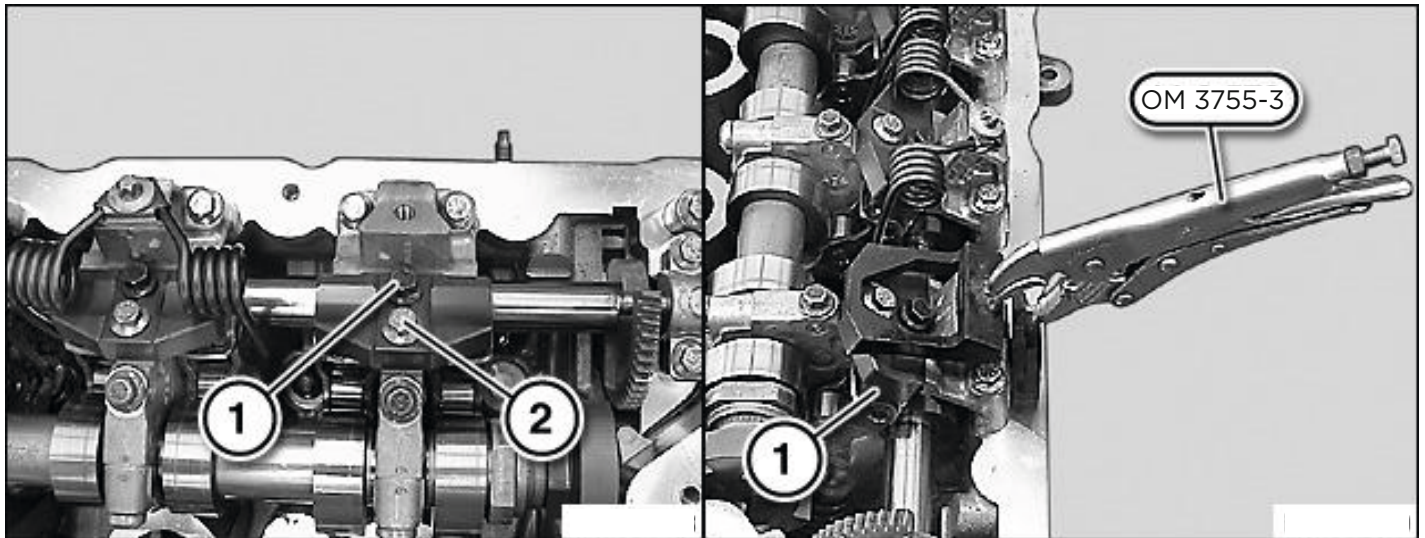

Installation note:
Make sure that rollers of intermediate lever
are correctly guided on/in guide block.
Install guide block.
Insert fitting screw (1).
Insert bolt (2).
Join screws (1 and 2) to 5 Nm.
Release screws (1 and 2) back by 90°.

Pre-tension guide block (1) with special tool
OM 3755-3.





CLAS Equipements

ZA de la CROUZA
73800 CHIGNIN
FRANCE

Tél. +33 (0)4 79 72 62 22
Fax. +33 (0)4 79 72 52 86

OM 3755

**OUTILS DE POSE ET DEPOSE DE RESSORTS ARBRE
INTERMEDIAIRE PSA/BMW**

**PSA/BMW INTERMEDIATE SHAFT SPRING INSTALLATION AND
REMOVAL TOOLS**

Si vous avez besoin de composants ou de pièces, contactez le revendeur
En cas de problème veuillez contacter le technicien de votre distributeur agréé

If you need components or parts, please contact the reseller.
In case of problems, please contact your authorized technician.